

P-5100

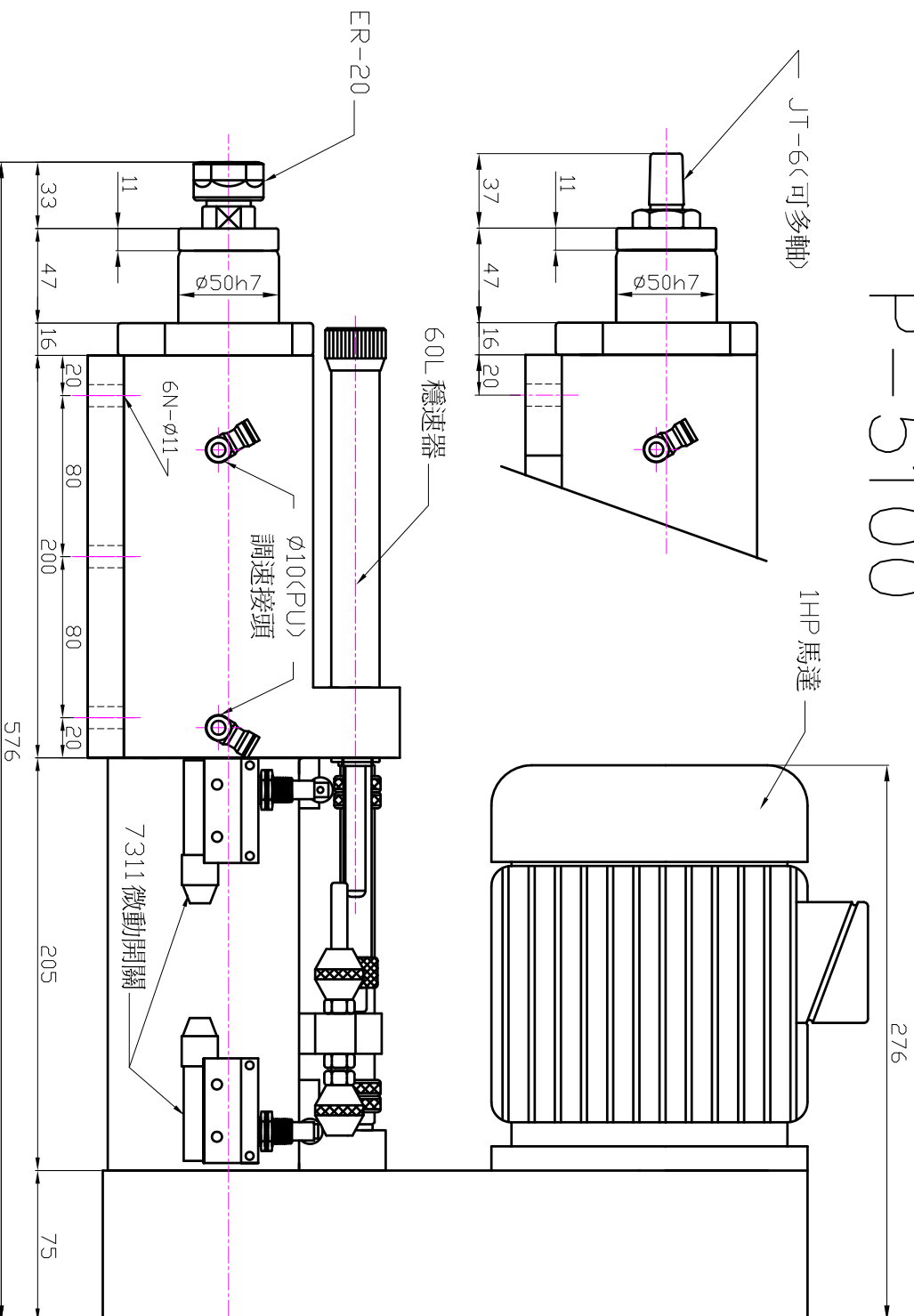
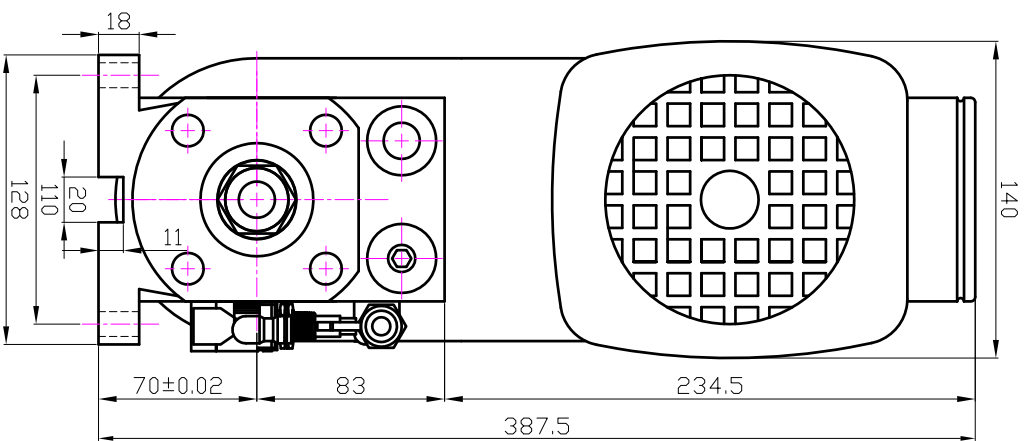

規格

使用空壓	4~6kg/cm ²	容許轉速	6,000 R.P.M	氣缸直徑	φ63
鑽孔能力	φ8(S45C)	重量	45KG	氣缸面積	前進21.6CM ² 後退11.6CM ²
最大拔持力	*ER-20 φ13*JT-6 φ13	總行程	100M/M	推力	108KG(空壓5KG/CM ²)
馬力	0.75KW-2P,4P 220V,380V	切削行程	25M/M,50M/M(穩速器)	轉速指定	單段或三段轉速

消耗品

主軸軸承	6004VX5	活塞油封	APG-60X3,P-35X1	微動開關	7311X2
傳動軸軸承	6005VX3	後蓋油封	G-58X1,USH-35X1,DH-35X1		
前蓋油封	DH-50X1,P-50X2,G-58X2	傳動皮帶	PJ型多溝皮帶		