

H-7150

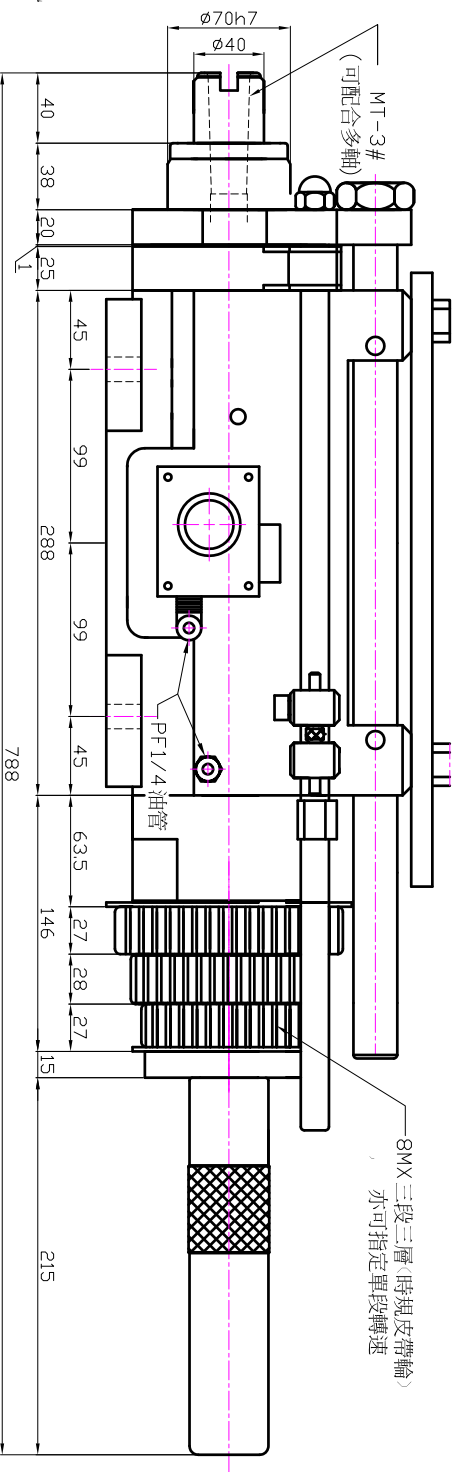
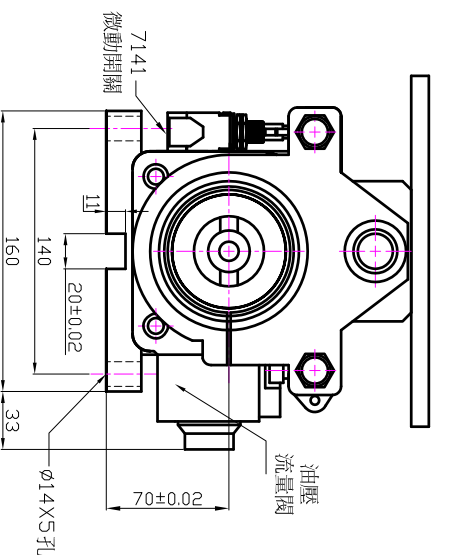
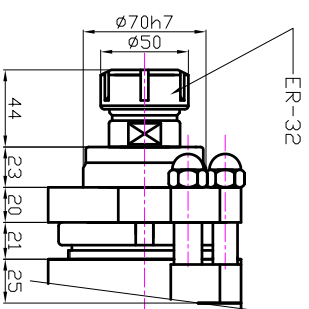

規格

使用油壓	20~25kg/cm	容許轉速	3,000 R.P.M	油缸直徑	Ø90
鑽孔能力	Ø25(S45C)	重量	68KG	油缸面積	前進54CM ² 後退25.7CM ²
最大挾持力	*ER-32 Ø20*MT-3 Ø25	總行程	150M/M	推力	1,080KG(油壓20KG ² /CM ²)
馬力	1.5KW-2P, 4P 220V, 380V	切削行程	自由調整(流量控制閥FKC-G02-LA)	轉速指定	單段或三段轉速

消耗品

主軸軸承	32007X1, 32006X1, 6007VX1	活塞油封	P-80X3, P-50X1	微動開關	7311X2
皮帶輪軸承	51209X1, 6009ZZX1	後蓋油封	G-85X1, USH-35X1, DH-35X1		
前蓋油封	DH-70X1, P-70X2, G-85X2	傳動皮帶	8M時規皮帶		