

H-5100

276

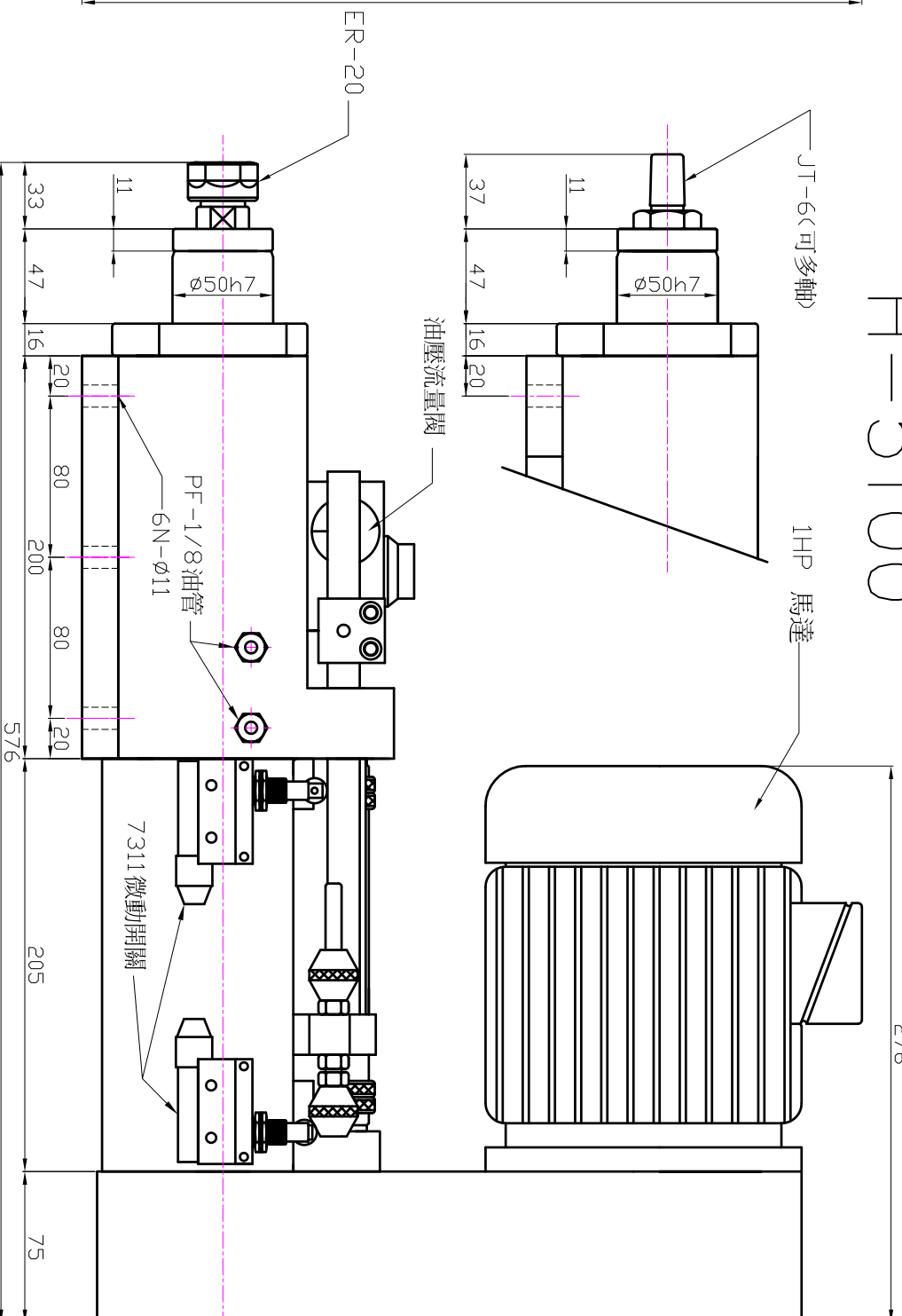
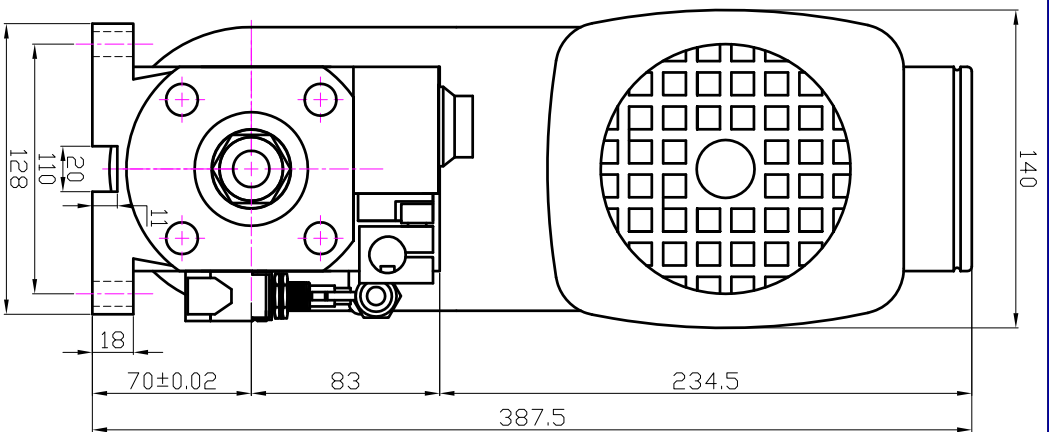

規格

使用油壓	15~18kg ² /cm	容許轉速	6,000 R.P.M	油缸直徑	φ63
鑽孔能力	φ10(S45C)	重量	45KG	油缸面積	前進21.6CM ² 後退11.6CM ²
最大挾持力	*ER-20 φ13*JT-6 φ13	總行程	100M/M	推力	389KG(油壓18KG/CM ²)
馬力	0.75KW-2P,4P 220V,380V	切削行程	自由調整(流量控制閥KC-G02L)	轉速指定	單段或三段轉速
消耗品					
主軸軸承	6004VX5	活塞油封	P-53X3,P-35X1	微動開關	7311X2
傳動軸軸承	6005VX3	後蓋油封	G-58X1,USH-35X1,DH-35X1		
前蓋油封	DH-50X1,P-50X2,G-58X2	傳動皮帶	PJ型多溝皮帶		